

# ИНСТРУКЦИИ

## ФРИТЮРНИК БЕЗ МАЗНИНА

### КОМПОНЕНТИ

- Фритюрник без мазнина
- Ръководство

### ТЕХНИЧЕСКИ ХАРАКТЕРИСТИКИ

- Напрежение: 220 – 240V
- Честота: 60Hz
- Мощност: 1300W
- Обем на кошница: 2.6L
- Общ обем: 3.6L
- Размер на продукта: 21 x 25.5 x 32 см
- Материал: PP / ABS / неръждаема стомана

### КАК ДА ИЗПОЛЗВАМЕ

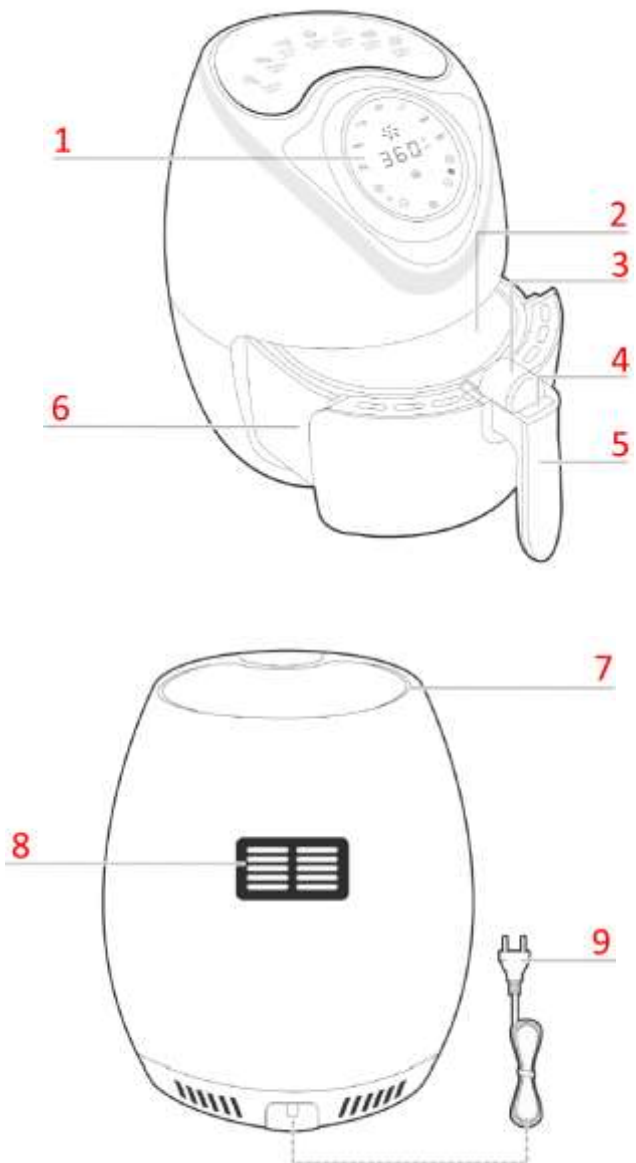

- (1) Контролен панел
- (2) Кошница
- (3) Предпазна обвивка
- (4) Бутон за изваждане
- (5) Дръжка
- (6) Купа
- (7) Отвор за входящ въздух
- (8) Отвор за изходящ въздух
- (9) Захранващ кабел

### ИНСТРУКЦИИ

#### ○ ПОДГОТОВКА

**БЕЛЕЖКА:** Изчистете кошницата и купата с гореща вода, сапун и не абразивна гъба преди първоначална употреба. Избършете вътрешната и външната част на уреда с чиста и навлажнена кърпа. Уверете се, че всички стикери и опаковъчни етикети са премахнати.

- Поставете уреда на стабилна, хоризонтална, плоска повърхност и го включете в контакта.
- Уверете се, че захранващия кабел е достатъчно дълъг за да достигне до контакта свободно.
- Уверете се, че уреда е поставен на достатъчно проветриво място и е далеч от горещи повърхности, както и от запалими материали, и че кабела не минава пред отвора за въздух.
- Поставете кошницата в купата и тя ще се заключи на правилното място. Вкарайте кошницата/купата във фритюрника.
- Натиснете бутона on/off за да пуснете уреда.

- Загрейте предварително уреда за 3 минути с функцията таймер преди да поставите съставките в кошницата.

## ○ ПЪРЖЕНЕ

Храна	Време за приготвяне (мин.)	Температура (°C)
	15-20 мин.	200
	20-25 мин.	180
	8-15 мин.	165
	30-40 мин.	165
	20-25 мин.	180
	10-15 мин.	200
	10-15 мин.	180

**Предварително зададени режими: КАРТОФКИ, РЕБРА, СКАРИДИ, ПЕЧЕНЕ, ПИЛЕ, ПЪРЖОЛА, РИБА.**

On/off бутон: Устройството ще се изключи **20 секунди** след натискането на този бутон. Не трябва да го изваждате от контакта за да го изключите.

Моля оставете го за поне **30 минути** след изключване за да може да се охлади.



- (1) Увеличаване на температура
- (2) Намаляване на температура
- (3) Избор на предварително зададен режим
- (4) On/off бутон
- (5) Намали време
- (6) Увеличи време

- Внимателно извадете купата от фритюрника и я поставете на стабилна, плоска повърхност.
- Поставете съставките в кошницата. Уверете се, че кошницата е добре поставена в купата.

**ВНИМАНИЕ: Не пълнете над линията MAX.**

- Плъзнете купата обратно във фритюрника и се уверете, че всичко е както трябва.
- Задайте желаната температура и времето.
  - Също така можете да използвате и предварително зададените режими и

да регулирате времето и температурата чрез съответните бутони.

- Натиснете on/off бутона за да започнете да готвите.
- При определени храни се налага да разтръскате купата по време на пържене.
  - Извадете купата от уреда и разклатете храната.
  - Не натискайте бутона на дръжката.
  - Поставете купата обратно в устройството за да продължите да готвите.
- Готвенето приключва когато таймера достигне до 0. Внимателно изкарайте купата.
- Натиснете бутона за да освободите кошницата.

**Бележка: Уверете се, че сте поставили кошницата на стабилна повърхност, далече от запалими неща.**

## ○ БЕЛЕЖКИ ПРИ ПЪРЖЕНЕ

- Разклащането на храната по време на готвенето може да предпази от неравномерно сготвяне.
- Не гответе прекалено мазни храни във фритюрника.
- Можете да използвате малко количество олио, за да направите храната хрупкава, но не прекалявайте с количеството му.
- Моля използвайте хартия за печене или съд за фурна в кошницата ако желаете да печете сладкиш, киш или пълнени.

- Винаги изключвайте уреда от контакта след като приключите с готвенето. Не местете и не прибирайте уреда докато не е напълно охладен.

## ○ ПОЧИСТВАНЕ И ПОДДРЪЖКА

- Винаги почиствайте фритюрника след като се е охладил напълно.
- Изключете от контакта преди почистване.
- Не използвайте силни и корозивни почистващи препарати за почистване на уреда.
- Използвайте мека кърпа за забърсване. Не използвайте мокра кърпа.
- Не почиствайте купата, кошницата и вътрешността на уреда с метално или абразивно почистващо средство, в противен случай можете да нараните предпазното покритие.
- Измивайте купата, сепаратора и кошницата с вода, препарат за миене и не абразивна гъба. Купата и кошницата могат да бъдат мити в съдомиялна.

## УСТАНОВЯВАНЕ НА ПРОБЛЕМИ

Проблем	Причина	Решение
Фритюрника не работи	Уреда не е включен правилно	Включете в заземен контакт
	Таймер/режим не са зададени	Задайте таймер/режим и натиснете ON/OFF за да писнете фритюрника
	Купата не е добре поставена	Извадете купата и я поставете отново
Съставките не са добре сготвени	Твърде много съставки в кошницата	Поставете по-малко количество в кошницата; по-малките количества се сготвят по-бързо
	Зададената температура е твърде ниска	Повишете температурата
Съставките са сготвени неравномерно	Огромните количества съставки могат да се натрупат една върху друга и да не се сготвят равно	Определени съставки трябва да се разклатят по време на готвене
	Съставките не са пресни или правилно приготвени	Уверете се, че съставките са пресни и приготвени както трябва
Пържените храни не са хрупкави	Някои съставки са по-добри за фритюрника без мазнина	Поръсете малко олио във фритюрника или използвайте вече обработени във фурната храни
Купата не влиза правилно във фритюрника	Твърде много съставки	Не пълнете кошницата над MAX
	Кошницата не е поставена правилно в купата	Извадете я и я поставете правилно
От уреда излиза бял пушек	Храната в него е мазна	Ако поставената храна е твърде мазна това е нещо нормално
	Купата има полепнала мазнина от предходни готвения	Уверете се, че почиствате правилно купата след използване

## ВАЖНО

### ○ СЪВЕТИ ЗА СИГУРНОСТ

- С цел да избегнете щети или наранявания, моля следвайте всички инструкции за безопасност.
- Оставени без надзор деца или хора с недъзи, които не могат да използват безопасно този уред не трябва да го използват.
- НЕ използвайте този уред ако имате пейсмейкър, слухов апарат или подобни медицински устройства. Моля консултирайте се със специален лекар преди да ползвате уреда.
- Не позволявайте на деца да си играят с този уред.

### ○ ВНИМАНИЕ

1. Неправилната употреба може да доведе до материални щети или наранявания.
2. Не пълнете фритюрника с олио или мазнина. Този уред използва циркулиране на горещ въздух.
3. Не поставяйте този уред в близост до запалими материали като покривка, завеси и др.
4. Не заставайте пред или в близост до отвора за горещ въздух когато уреда работи.
5. Не покривайте отворите за въздух докато уреда работи.

6. Не поправяйте уреда. Всякаква намеса трябва да се извърши от оторизиран професионалист.
7. Не използвайте уреда извън посоченото напрежение (AC 220-240V).
8. Не използвайте уреда ако има щети по кабела или щепсела.
9. Не излагайте кабела или щепсела на високи температури по време на работа.
10. Ако кабела се нагорещи веднага спрете работата на уреда.
11. Не издърпвайте щепсела с влажни ръце.
12. Не местете или клатете уреда по време на работа.
13. Не поставяйте метал под уреда, в противен случай може да възникне токов удар.
14. Не потапяйте уреда във вода, не го мийте или забърсвайте с мокра кърпа (това не се отнася за кошницата).
15. Не поставяйте хранващия кабел в близост до отворите за въздух докато уреда работи.
16. Не оставяйте кабела включен когато не използвате уреда.
17. Не управлявайте този уред с външен таймер или система за дистанционно управление.
18. Не поставяйте запалими неща, като хартия, до уреда.
19. Не включвайте преди да се уверите, че щепсела е правилно поставен в контакта.
20. Не включвайте уреда освен ако купата не е поставена правилно и е пълна.
21. Не използвайте уреда ако сте забелязали проблеми с работата му.

22. Този уред изисква контакт с отделно заземено напрежение. Не използвайте уреда в един контакт заедно с друг, тъй като това може да доведе до пожар.
23. Почистете хранващия кабел и щепсела, ако има следи от прах или вода. Не включвайте кабела ако има наличие на прах или вода.
24. Оставете около 30 сантиметра разстояние около уреда по време на работа. Никога не покривайте уреда с други неща.
25. Внимавайте за горещата пара и изходящия въздух по време на употреба и при изваждането на храната.
26. Този уред е предназначен само за домашна употреба.
27. След приключване на работата се уверете, че таймерът на уреда показва "0" и го изключете от контакта.
28. Незабавно изключете от контакта уреда в случай, че видите черен пушек, излизащ от него, изчакайте пушека да се разнесе и уреда да се охлади преди да отворите фритюрника.

## ГАРАНЦИЯ

Гаранцията е валидна 24 месеца. Можете да предявите гаранционна претенция към DFVU d.o.o., Liparjeva 6a, 1234 Менгеш, Словения, за замяна на продукт или възстановяване на парични средства. Изпратете ни номера на поръчката и датата на покупката по имейл, който е достъпен чрез натискане на логото ни в долния

десен ъгъл. Продукта има жизнен цикъл от 24 месеца, стартиращ от датата на получаване.



	<p>Символ за изхвърляне и рециклиране на отпадъци от електрическо и електронно оборудване (ОЕЕО). Символът ОЕЕО е поставен върху продукта във връзка с Директива 2012/19/ЕС за Отпадъци от електрическо и електронно оборудване (ОЕЕО). Целта му е да предотврати неправилното изхвърляне на продукта и да насърчи повторната му употреба и рециклиране.</p>
---	--